



LIGA RIOGRANDENSE DE JUDÔ

CURSO DE OFICIAIS DE COMPETIÇÃO

2017

MARÇO 2017
4ª EDIÇÃO

1. CONTEÚDO PROGRAMÁTICO

1.1 Preleção sobre o perfil e qualidades a serem desenvolvidas pelos oficiais de competição de Judô e a ética na função.

1.2 Palestra, abordando os aspectos práticos e teóricos das regras internacionais de Judô, adotadas pela Liga Nacional de Judô.

- Conteúdo programático de acordo com o Manual de Arbitragem da LRSJ, no que for pertinente aos oficiais de competição

1.3 Aula teórica e prática sobre as funções de:

- Oficiais de Placar e Tempo
- Oficiais de Pesagem
- Oficial de Súmula
- Oficiais de Premiação

2. OFICIAL DE PLACAR E TEMPO

Está subordinado à “Coordenação de Oficiais de Competição” e deve cumprir as determinações do respectivo coordenador.

Tem a incumbência de anotar nos placares as marcações do árbitro central da área à qual foi designado.

Deve observar o que lhe compete do disposto nas “Regras de Arbitragem”.

2.1 GESTOS

- Ippon: levantará um braço com a palma da mão para a frente, acima de sua cabeça.
- Waza-ari: levantará o braço com a palma da mão para baixo, para o lado, na altura do ombro.
- Osaekomi: estenderá o braço a frente do corpo, com a palma da mão para baixo, na direção dos competidores enquanto de frente para eles, inclinando o corpo em sua direção.
- Toketa: estenderá o braço, com o polegar para cima e fará rápidos movimentos da direita para a esquerda duas ou três vezes, inclinando o corpo em sua direção.
- Mate: levantará o braço à altura do ombro, paralelo ao tatami, palma da mão perpendicular ao solo, virada para o oficial de tempo.
- Sono-mama: inclinar-se-á para a frente e tocará ambos os competidores com as palmas das mãos.
- Yoshi: tocará ambos os competidores firmemente com as palmas das mãos aplicando pressão sobre eles.
- Para indicar o cancelamento de opinião expressada: repetirá com um dos braços o mesmo gesto, e com o outro, sobre a cabeça, fará movimentos da direita para a esquerda duas ou três vezes.
- Kachi: levantará o braço, palma da mão para dentro, acima da altura dos ombros, em direção ao vencedor.
- Para comandar que os competidores ajustem o judogi: cruzará a mão esquerda sobre a direita, na altura da faixa.
- Para chamar o médico: virar-se-á para a Mesa Médica, acenará com o braço (palma da mão para cima), da direção da Mesa Médica para o competidor.
- Para atribuir uma penalidade (shido, hansoku-make): apontará para o competidor a ser penalizado com o dedo indicado estendido de um punho fechado.
- Não-combatividade: rodará, movimentando para a frente, os antebraços à altura do peito, e apontará o indicador ao competidor a ser penalizado.
- Falso Ataque: estenderá ambos os braços para a frente, com as mãos fechadas, e fará um movimento para baixo com os braços.

2.2 GESTOS - APÊNDICE

- Quando não for suficientemente claro, o árbitro central pode durante o gesto oficial, apontar com a outra mão (braço estendido, dedos unidos e palma para cima) à fita azul ou branca (posição de início) para indicar qual competidor pontuou ou foi penalizado.
- (7) O gesto de hikiwake se aplica somente a competições por equipe ou disputadas em sistema de pule.
- (9 e 10) Os gestos de sono-mama e yoshi deverão ser executados de forma com que o árbitro central toque os competidores na cabeça e/ou no tórax (a representação na imagem a seguir está incorreta).
- Caso ambos os competidores sejam penalizados, o árbitro central fará o gesto apropriado alternadamente para os competidores (indicador esquerdo ao competidor à esquerda e indicador direito ao competidor à direita).
- Caso seja necessário retificar uma opinião expressada, esta será feita o mais rapidamente possível após o gesto de cancelamento.
- Não será dado nenhum comando verbal quando do cancelamento de opinião expressada.
- Para indicar o vencedor o árbitro central retornará a sua posição inicial, dará um passo à frente, indicará o vencedor e dará um passo atrás (pé direito seguido do esquerdo).

2.3 ARTIGO 8 — GESTOS - IMAGENS

					
IPPON	WAZA-ARI	CANCELAR OPINIÃO EXPRESSADA	FALSO ATAQUE	NÃO-COMBATIVIDADE	SHIDO / HANSOKU-MAKE
					
OSAEKOMI	TOKETA	SONO-MAMA / YOSHI	HAJIME / SORE-MADE	MATE	KACHI

3. OFICIAL DE PESAGEM

Está subordinado à “Coordenação de Oficiais de Competição” e deve cumprir as determinações do respectivo coordenador.

Tem a incumbência de verificar oficialmente que o atleta que vai competir no evento esteja no peso correspondente à categoria em que foi inscrito e que sua idade seja a condizente para a classe em que irá competir.

Deve observar o disposto nos seguintes artigos do Regulamento Técnico da LRSJ.

3.1 ARTIGO 3º – CLASSES E CATEGORIAS: As classes envolvidas nos eventos da LRSJ serão as seguintes:

FESTIVAL				
CLASSE	IDADE (ANOS)	ANO DE NASCIMENTO	GRADUAÇÃO	NAIPE
SUB 7	4 - 6	2010 / 11 / 12	TODAS	MASCULINO / FEMININO
SUB 9	7 / 8	2008 / 09	TODAS	MASCULINO / FEMININO
ASPIRANTE				
CLASSE	IDADE (ANOS)	ANO DE NASCIMENTO	GRADUAÇÃO	NAIPE
SUB 13 ASPIRANTE	11 / 12	2004 / 05	BRANCA – CINZA	MASCULINO / FEMININO
SUB 15 ASPIRANTE	13 / 14	2002 / 03	BRANCA – AZUL	MASCULINO / FEMININO
OPEN CINZA	15 e mais	2001 e antes	BRANCA – CINZA	MASCULINO
OPEN AZUL	15 e mais	2001 e antes	BRANCA – AZUL	FEMININO
PRINCIPAL				
CLASSE	IDADE	ANO DE NASCIMENTO	GRADUAÇÃO	NAIPE
SUB 11	9 / 10	2006 / 07	TODAS	MASCULINO / FEMININO
SUB 13	11 / 12	2004 / 05	TODAS	MASCULINO / FEMININO
SUB 15	13 / 14	2002 / 03	TODAS	MASCULINO / FEMININO
SUB 18	15 - 17	1999 / 00 / 01	TODAS	MASCULINO / FEMININO
SUB 21	18 - 20	1996 / 97 / 98	TODAS	MASCULINO / FEMININO
SÊNIOR	21 - 29	1987 - 1995	TODAS	MASCULINO / FEMININO
MASTER M1 / F1	30 - 34	1982 - 1986	TODAS	MASCULINO / FEMININO
MASTER M2	35 - 39	1977 - 1981	TODAS	MASCULINO
OPEN LARANJA	15 e mais	2001 e antes	BRANCA – LARANJA	MASCULINO / FEMININO
INTERCLUBES				
CLASSE	IDADE (ANOS)	ANO DE NASCIMENTO	GRADUAÇÃO	NAIPE
MENORES	11 - 14	2002 / 05	TODAS	MASCULINO / FEMININO
MAIORES	15 e mais	2001 e antes	TODAS	MASCULINO / FEMININO
KATA				
NAGE-NO-KATA	IDADE (ANOS)	ANO DE NASCIMENTO	GRADUAÇÃO	NAIPE
DIVISÃO AZUL (GRUPO 1)	TODAS	TODOS	BRANCA – AZUL	TODOS
DIVISÃO ROXA (GRUPOS 1-3)	TODAS	TODOS	BRANCA – ROXA	TODOS
DIVISÃO PRINCIPAL (COMPLETO)	TODAS	TODOS	TODAS	TODOS
KATAME-NO-KATA	IDADE (ANOS)	ANO DE NASCIMENTO	GRADUAÇÃO	NAIPE
DIVISÃO AZUL (GRUPO 1)	TODAS	TODOS	BRANCA – AZUL	TODOS
DIVISÃO ROXA (GRUPOS 1-2)	TODAS	TODOS	BRANCA – ROXA	TODOS
DIVISÃO PRINCIPAL (COMPLETO)	TODAS	TODOS	TODAS	TODOS
DEMAIS KATA	IDADE (ANOS)	ANO DE NASCIMENTO	GRADUAÇÃO	NAIPE
KODOKAN GOSHIN-JUTSU	TODAS	TODOS	TODAS	TODOS
KIME-NO-KATA	TODAS	TODOS	TODAS	TODOS
JU-NO-KATA	TODAS	TODOS	TODAS	TODOS

§1º - As categorias de peso serão as determinadas na Tabela Oficial de Pesos da LRSJ.

§2º - Em qualquer evento do calendário da LRSJ, a critério da Direção Esportiva da LRSJ e da Presidência, poderá ser adotada a CLASSE OPEN, englobando as classes SUB-18, SUB-21, SÊNIOR e MASTER.

§3º - Os atletas da DIVISÃO ASPIRANTES poderão lutar na DIVISÃO PRINCIPAL.

§4º - Os atletas da classe SUB-18 poderão competir na classe SUB-21; poderão competir na classe SÊNIOR, os das classes SUB-18, SUB-21, M1, M2 e F1; os atletas das classes M2 poderão competir na classe M1. Os demais atletas não poderão competir em outra classe que não a sua de origem.

§5º - Os atletas com até 10 anos somente poderão lutar em uma classe por evento.

§6º - Não será permitido que se ocupe a cadeira de técnico nas classes SUB-7, SUB-9 e SUB-11.

§7º - A tabela de peso poderá ser reduzida a critério da Direção Esportiva e da Presidência da LRSJ.

3.2 ARTIGO 4º — PESAGEM: Ficam estabelecidas as seguintes normas em relação à pesagem em eventos oficiais da LRSJ:

I - Não será permitido o ingresso de técnicos na sala de pesagem, a menos que convidados pelo Coordenador de Pesagem.

II - Juntamente com o oficial de pesagem indicado pela LRSJ, haverá um fiscal de pesagem escolhido pelas filiadas para acompanhar o aferimento do peso dos atletas; o oficial e o fiscal não serão da mesma entidade.

III - Não será permitido que o atleta pese nu ou de roupa íntima, independentemente de naipe.

IV - Em eventos com inscrição prévia, os atletas até 14 anos em sendo reprovados na pesagem terão direito a troca de categoria; os demais atletas estarão fora do evento (desclassificados).

V - Haverá tolerância de 1% (um por cento) para os limites de peso de cada categoria, para mais ou para menos, em todas as classes.

VI - Somente será permitida uma pesagem oficial ao atleta.

VII - A pesagem será feita por delegação e ocorrerá preferencialmente antes do início do evento.

VIII - Uma vez encerrado o horário da pesagem não será permitida a entrada de atletas no reservado de pesagem.

- Deve-se marcar se o atleta “rodou” ou “passou” na pesagem, ou se não compareceu.
- Ao final da pesagem oficial deve rubricar as folhas das categorias que estiveram sob sua responsabilidade e entregá-las ao Diretor de Pesagem, para que este as entregue à Mesa Central.

4. OFICIAL SUMULISTA

Está subordinado à “Coordenação de Oficiais de Competição” e deve cumprir as determinações do respectivo coordenador.

Tem a incumbência de anotar nas súmulas os resultados das lutas que aconteçam na área para a qual for designado, indicando os atletas classificados para receber premiação. Repassando as súmulas, para tal fim, à Mesa central.

Deve observar o disposto nos seguintes artigos do Regulamento Técnico da LRSJ.

4.1 ARTIGO 5º – FORMAS DE DISPUTA DOS EVENTOS DA LRSJ: A forma de disputa e as súmulas adotadas serão as estabelecidas em boletins oficiais, salientando-se:

I - Nas categorias com até 5 (cinco) atletas o sistema adotado será o de “todos contra todos”, sendo que para apuração da classificação o primeiro critério adotado será o número de vitórias e o segundo o da pontuação dos combates, na seguinte proporção: ippon = 10 pontos; waza-ari = 5 pontos; golden score = 1 ponto.

II - Nas categorias com 6 (seis) atletas ou mais o sistema adotado será o de “repescagem olímpica”. Integrarão a repescagem os atletas perdedores das quartas-de-final e perdedores das semi-finais.

III - As súmulas das disputas por equipe seguirão o mesmo padrão descrito nos incisos I e II deste artigo.

IV - Os confrontos diretos entre as equipes serão decididos em cinco combates, sem a possibilidade de empate, sendo vencedora a equipe que ganhar três combates.

V - Para os confrontos diretos entre as equipes será efetuado um sorteio para definir se a disputa iniciará pelos atletas mais leves ou mais pesados.

Parágrafo Único - Todos os combates que restarem empatados após o final do tempo regulamentar serão decididos em disputas por golden score sem limite de tempo.

5. OFICIAL DE PREMIAÇÃO

Está subordinado à “Coordenação de Oficiais de Competição” e deve cumprir as determinações do respectivo coordenador.

Tem a incumbência de premiar os atletas de acordo com o resultado anotado nas súmulas. Repassando as súmulas, ao final, ao Diretor de Competição para que anote os resultados para fins de ranqueamento anual da entidade .

Se solicitado, ao final do evento, deverá fazer a contagem de resultados por categoria, para indicar o “Resultado Geral” que determinará quais filiadas deverão ser premiadas no evento.

Deve observar o disposto nos seguintes artigos do Regulamento Técnico da LRSJ.

5.1 ARTIGO 6º – PONTUAÇÃO: A pontuação para apurar a filiada campeã em cada evento será pelo sistema de soma de pontos, considerando-se: 10 pontos para cada 1º lugar, 5 pontos para cada 2º lugar e 3 pontos para cada 3º lugar. Em havendo empate, o critério de desempate será: o maior número de campeões, seguido pelo maior número de vice-campeões, seguido pelo maior número de terceiros colocados e, por fim, a filiada com menor número de atletas inscritos.

§1º - Nas classes SUB-7 e SUB-9, todos os atletas inscritos somarão 5 pontos para sua respectiva filiada, independentemente de resultado.

§2º - As disputas por equipe somarão: 50 pontos para o 1º lugar, 25 pontos para o 2º lugar e 15 pontos para cada 3º lugar.

§3º - As disputas de kata somarão: 20 pontos para a dupla em 1º lugar, 10 pontos para a em 2º lugar e 6 pontos para a em 3º lugar.

5.2 ARTIGO 7º – PREMIAÇÃO: A premiação nos eventos da LRSJ será a seguinte:

I - Nas classes SUB-7 e SUB-9, todos os atletas inscritos serão premiados como campeões.

II - Nas demais classes, serão premiados os quatro atletas melhores classificados em cada categoria; campeão, vice-campeão e dois terceiros colocados.

III - Nas disputas interclubes por equipe, serão premiados os atletas integrantes das três equipes melhores colocadas, que por sua vez receberão premiação alusiva à sua colocação; campeão, vice-campeão e terceiro colocado.

IV - As filiadas serão premiadas da 1ª à 6ª colocada, considerando-se o resultado geral da competição pela soma de todos os resultados individuais, interclubes e do kata, em ambos os naipes.

§1º - Nas classes SUB-11, SUB-13, SUB-15 e suas divisões, os atletas não classificados até o terceiro lugar receberão premiação a título de participação.

§2º - Haverá premiação a título de participação para filiadas não classificadas até o 6º lugar, desde que tenham o mínimo de 10 inscritos no evento.



JUDÔ GAÚCHO 2016 / 1 COPA ROSÁRIO

ROSÁRIO, 10 abr 2016

Entidade:

EBS - EQUIPE BRASA SUL

#	Nome Atleta	Categoria	Obs
1	4064 CASSIANO CRAIGDALLE	SUB 7 MASC // MEIO-LEVE, -22KG	
2	3735 JOÃO FILINKOSKI	SUB 7 MASC // LEVE, -24KG	
3	4077 HENRIQUE CRAIGDALLE	SUB 7 MASC // LEVE, -24KG	
4	4065 BEATRIZ DA ROSA	SUB 9 FEM // LEVE, -24KG	
5	3704 MIGUEL DO AMARAL	SUB 9 MASC // LIGEIRO, -22KG	
6	3898 JAIRO DOS SANTOS	SUB 9 MASC // LIGEIRO, -22KG	
7	3724 OTHÁVIO FERNANDES	SUB 9 MASC // MEIO-LEVE, -24KG	
8	3836 LORENZO BATISTELA	SUB 9 MASC // LEVE, -26KG	
9	4013 GABRIEL LISBOA	SUB 9 MASC // LEVE, -26KG	
10	3835 BENTO MARÇAL	SUB 9 MASC // MEIO-MÉDIO, -28KG	
11	3706 GABRIEL NUNES	SUB 9 MASC // MEIO-PESADO, -34KG	
12	3899 DIONATA LEMOS	SUB 9 MASC // MEIO-PESADO, -34KG	
13	3897 MIGUEL AMARO	SUB 9 MASC // SUPER-PESADO, -40KG	
14	3667 DENIZE VITÓRIA RIBAS	SUB 11 FEM // SUPER-LIGEIRO, -26KG	
15	3668 KETLEN VARGAS	SUB 11 FEM // SUPER-LIGEIRO, -26KG	
16	3730 BEATRIZ BRONDANI	SUB 11 FEM // LIGEIRO, -28KG	
17	3665 LUCAS AVINE	SUB 11 MASC // SUPER-LIGEIRO, -28KG	
18	3661 ARTUR GULARTE	SUB 11 MASC // LIGEIRO, -30KG	
19	3156 VITÓRIA DA SILVA	SUB 13 FEM // MÉDIO, -48KG	
20	3048 MAXWELL FERNANDES	SUB 13 MASC // LEVE, -38KG	
21	3705 DAVID MARQUES	SUB 13 MASC // MEIO-PESADO, -53KG	
22	1677 LEONARDO CARREIRO	SUB 15 MASC // MEIO-MÉDIO, -53KG	
23	1676 EDUARDO CARREIRO	SUB 15 MASC // MEIO-PESADO, -64KG	
24	3880 PATRIQUE DUARTE	SUB 15 MASC // MEIO-PESADO, -64KG	
25	2881 GUILHERME DA COSTA	SUB 15 MASC // SUPER-PESADO, +71KG	
26	3880 PATRIQUE DUARTE	SUB 15 - DIVISÃO MASC // MEIO-PESADO, -64KG	
27	3732 DAVID DUARTE	SUB 18 MASC // SUPER-LIGEIRO, -47KG	
28	3671 EDERSON CARDOSO	SUB 18 MASC // LIGEIRO, -51KG	
29	3780 GUSTAVO PEREIRA	SUB 18 MASC // LIGEIRO, -51KG	
30	4078 JEFERSON AJALA	DIVISÃO OPEN LARANJA MASC // MEIO-LEVE, -66KG	
31	4078 JEFERSON AJALA	SÊNIOR MASC // MEIO-LEVE, -66KG	
32	4083 MURILO GIRIBONE	SÊNIOR MASC // LEVE, -73KG	
33	3671 EDERSON CARDOSO	DIVISÃO OPEN CINZA MASC // SUPER-LIGEIRO, -55KG	
34	3732 DAVID DUARTE	DIVISÃO OPEN CINZA MASC // SUPER-LIGEIRO, -55KG	



JUDÔ GAÚCHO 2016 / 1 COPA ROSÁRIO

ROSÁRIO, 10 abr 2016

 # 2 atletas
 Tempo: 2 min

-34 kg

Categoria:

SUB 13 MASC // MEIO-LEVE

melhor de 3

Azul		Branco		Vencedor	Pontos	Tempo
1. 4036 IGOR ALBECH	(SMJ)	2.				
2.		1. 4036 IGOR ALBECH	(SMJ)			
1. 4036 IGOR ALBECH	(SMJ)	2.				

<u>Contagem de Pontos</u>	Vitórias	Pontos	Lugar
1. 4036 IGOR ALBECH (SMJ)			
2.			

1º _____

Responsável

Nome: _____ Assinatura: _____



JUDÔ GAÚCHO 2016 / 1 COPA ROSÁRIO

ROSÁRIO, 10 abr 2016

 # 2 atletas
 Tempo: 2 min

-38 kg

Categoria:

SUB 13 MASC // LEVE

melhor de 3

Azul		Branco		Vencedor	Pontos	Tempo
1. 3048 MAXWELL FERNANDES	(EBS)	2. 4081 DARLÃ DUARTE	(SMJ)			
2. 4081 DARLÃ DUARTE	(SMJ)	1. 3048 MAXWELL FERNANDES	(EBS)			
1. 3048 MAXWELL FERNANDES	(EBS)	2. 4081 DARLÃ DUARTE	(SMJ)			

<u>Contagem de Pontos</u>	<i>Vitórias</i>	<i>Pontos</i>	<i>Lugar</i>
1. 3048 MAXWELL FERNANDES (EBS)			
2. 4081 DARLÃ DUARTE (SMJ)			

 1° _____
 2° _____
Responsável

Nome: _____ Assinatura: _____



JUDÔ GAÚCHO 2016 / 1 COPA ROSÁRIO

ROSÁRIO, 10 abr 2016

3 atletas
Tempo: 2 min

-42 kg

Categoria:

SUB 13 MASC // MEIO-MÉDIO

Azul		Branco		Vencedor	Pontos	Tempo
1. 3541 MARCOS DE OLIVEIRA	(SMJ)	2. 3223 JOÃO CECATTO	(SMJ)			
2. 3223 JOÃO CECATTO	(SMJ)	3. 2461 MARCELO ROSSI	(JCB)			
1. 3541 MARCOS DE OLIVEIRA	(SMJ)	3. 2461 MARCELO ROSSI	(JCB)			

3 lutas

<u>Contagem de Pontos</u>	<i>Vitórias</i>	<i>Pontos</i>	<i>Lugar</i>
1. 3541 MARCOS DE OLIVEIRA (SMJ)			
2. 3223 JOÃO CECATTO (SMJ)			
3. 2461 MARCELO ROSSI (JCB)			

1° _____
2° _____
3° _____

Responsável

Nome: _____ Assinatura: _____



JUDÔ GAÚCHO 2016 / 1 COPA ROSÁRIO

ROSÁRIO, 10 abr 2016

 # 4 atletas
 Tempo: 2 min

-38 kg

Categoria:

SUB 13 DIVISÃO MASC // LEVE

Azul		Branco		Vencedor	Pontos	Tempo
1. 4076 VINÍCIUS DA LUZ	(SMJ)	2. 4081 DARLÃ DUARTE	(SMJ)			
3. 3409 LUÍZ FELIPE BARBOSA	(CAJ)	4. 4089 MARCUS MAYDANO	(CAJ)			
1. 4076 VINÍCIUS DA LUZ	(SMJ)	3. 3409 LUÍZ FELIPE BARBOSA	(CAJ)			
2. 4081 DARLÃ DUARTE	(SMJ)	4. 4089 MARCUS MAYDANO	(CAJ)			
1. 4076 VINÍCIUS DA LUZ	(SMJ)	4. 4089 MARCUS MAYDANO	(CAJ)			
2. 4081 DARLÃ DUARTE	(SMJ)	3. 3409 LUÍZ FELIPE BARBOSA	(CAJ)			

6 lutas

<u>Contagem de Pontos</u>	<i>Vitórias</i>	<i>Pontos</i>	<i>Lugar</i>
1. 4076 VINÍCIUS DA LUZ (SMJ)			
2. 4081 DARLÃ DUARTE (SMJ)			
3. 3409 LUÍZ FELIPE BARBOSA (CAJ)			
4. 4089 MARCUS MAYDANO (CAJ)			

 1° _____
 2° _____
 3° _____
 3° _____
Responsável

Nome: _____ Assinatura: _____



JUDÔ GAÚCHO 2016 / 1 COPA ROSÁRIO

ROSÁRIO, 10 abr 2016

 # 5 atletas
 Tempo: 3 min

-70 kg

Categoria:

SUB 21 FEM // MÉDIO

Azul		Branco		Vencedor	Pontos	Tempo
1. 2751 ESTHER DAGOSTINI	(JCB)	2. 4071 BEATRIZ DE SOUZA	(JCB)			
3. 1259 MARTHA GRESSLER	(SMJ)	4. 3873 RAQUEL LUFT	(CBT)			
1. 2751 ESTHER DAGOSTINI	(JCB)	5. 1978 EUGÊNIA SERPA	(CAJ)			
2. 4071 BEATRIZ DE SOUZA	(JCB)	3. 1259 MARTHA GRESSLER	(SMJ)			
4. 3873 RAQUEL LUFT	(CBT)	5. 1978 EUGÊNIA SERPA	(CAJ)			
1. 2751 ESTHER DAGOSTINI	(JCB)	3. 1259 MARTHA GRESSLER	(SMJ)			
2. 4071 BEATRIZ DE SOUZA	(JCB)	5. 1978 EUGÊNIA SERPA	(CAJ)			
1. 2751 ESTHER DAGOSTINI	(JCB)	4. 3873 RAQUEL LUFT	(CBT)			
3. 1259 MARTHA GRESSLER	(SMJ)	5. 1978 EUGÊNIA SERPA	(CAJ)			
2. 4071 BEATRIZ DE SOUZA	(JCB)	4. 3873 RAQUEL LUFT	(CBT)			

10 luta

<u>Contagem de Pontos</u>	<i>Vitórias</i>	<i>Pontos</i>	<i>Lugar</i>
1. 2751 ESTHER DAGOSTINI (JCB)			
2. 4071 BEATRIZ DE SOUZA (JCB)			
3. 1259 MARTHA GRESSLER (SMJ)			
4. 3873 RAQUEL LUFT (CBT)			
5. 1978 EUGÊNIA SERPA (CAJ)			

 1° _____
 2° _____
 3° _____
 3° _____
Responsável

Nome: _____ Assinatura: _____



JUDÔ GAÚCHO 2016 / 1 COPA ROSÁRIO

ROSÁRIO, 10 abr 2016

Categoria:

#16 Atletas



SÊNIOR MASC // ABSOLUTO

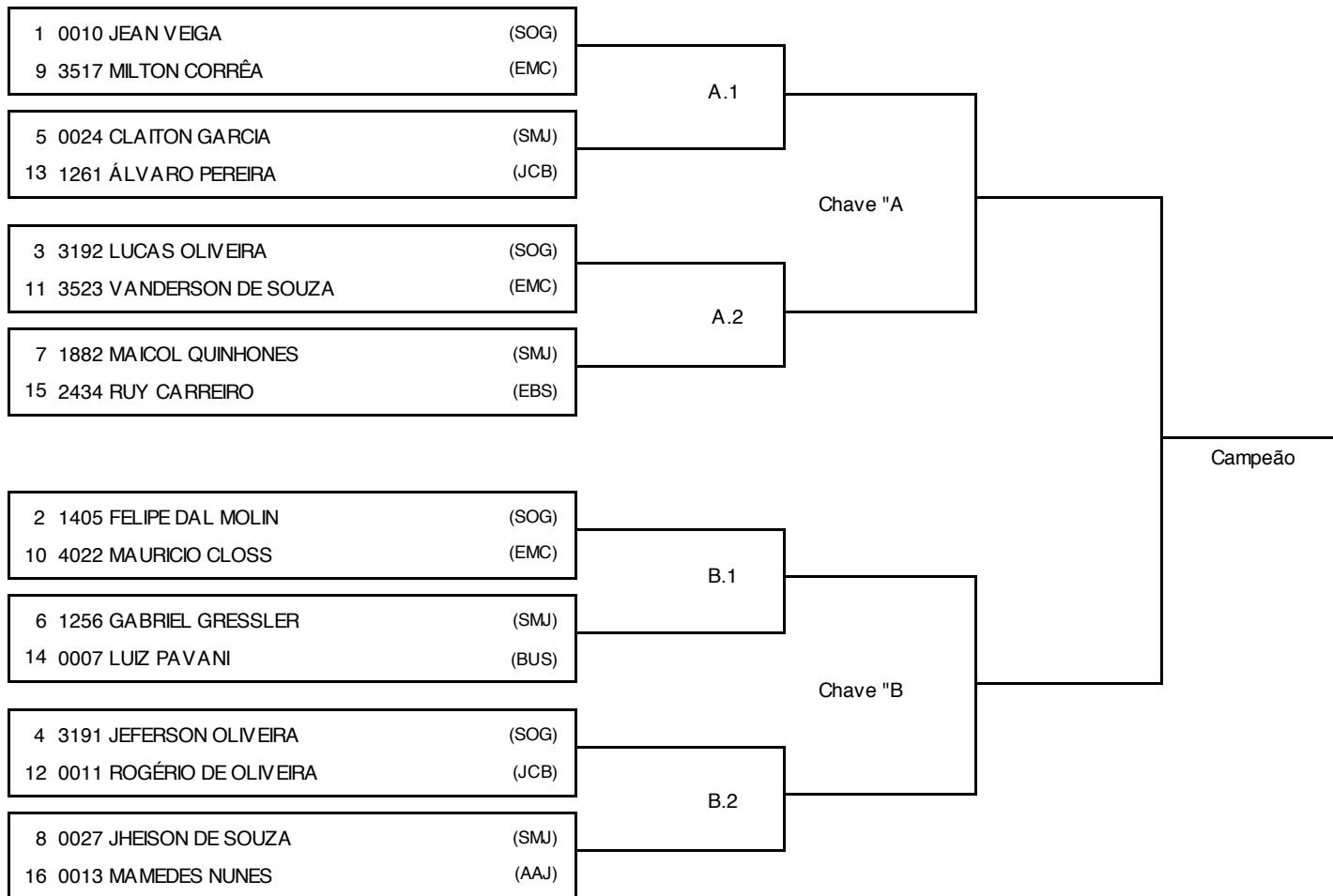

1° _____
 2° _____
 3° _____
 3° _____

Responsável

Nome: _____

Assinatura _____



JUDÔ GAÚCHO 2016 / 1 COPA ROSÁRIO

ROSÁRIO, 10 abr 2016

#6 Atletas
Tempo: 3 min

-73 kg

Categoria:

SÊNIOR MASC // LEVE

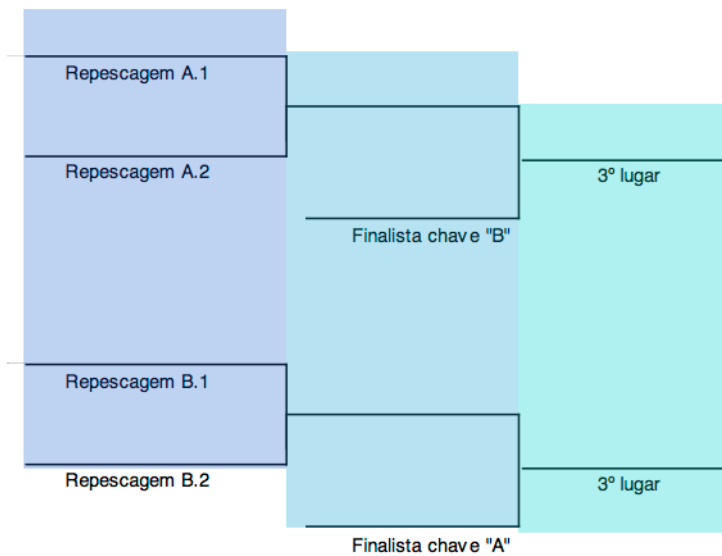
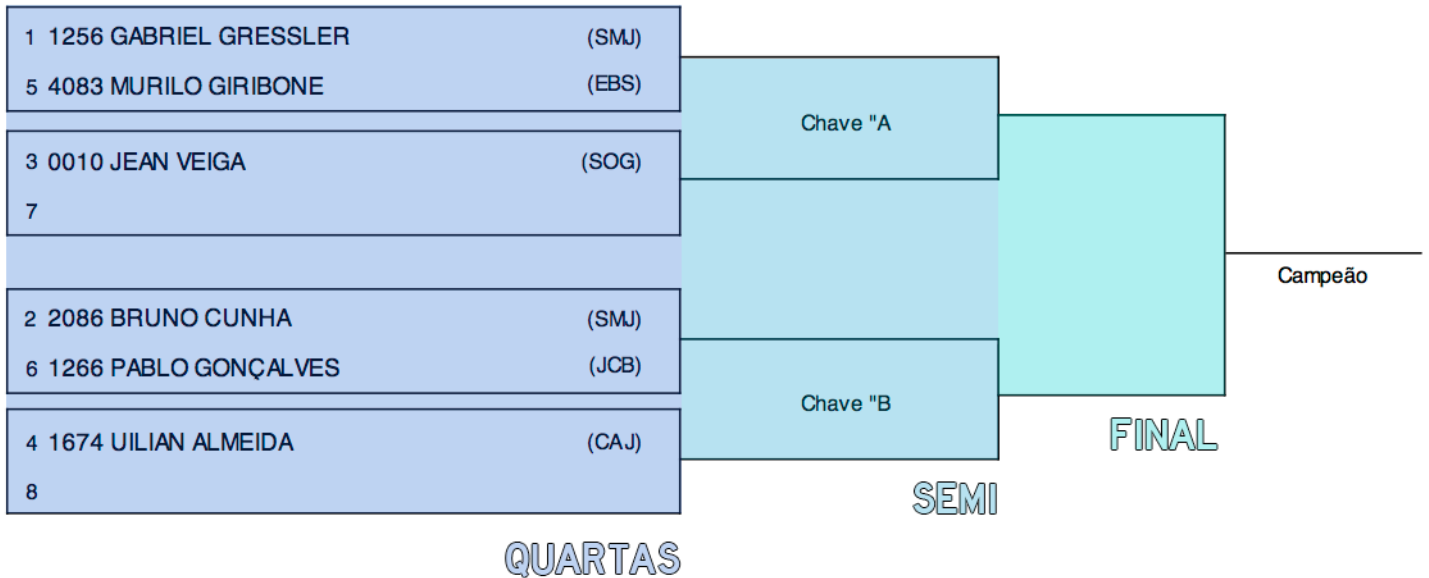

- 1º _____
- 2º _____
- 3º _____
- 3º _____

Responsável

Nome: _____

Assinatura _____



JUDÔ GAÚCHO 2016 / 1 COPA ROSÁRIO

ROSÁRIO, 10 abr 2016

#6 Atletas
Tempo: 3 min

-73 kg

Categoria:

SÊNIOR MASC // LEVE

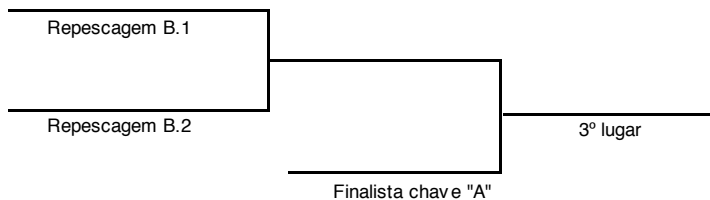
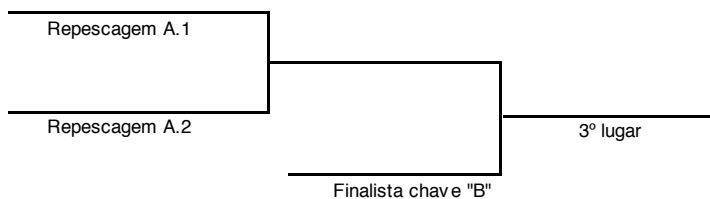
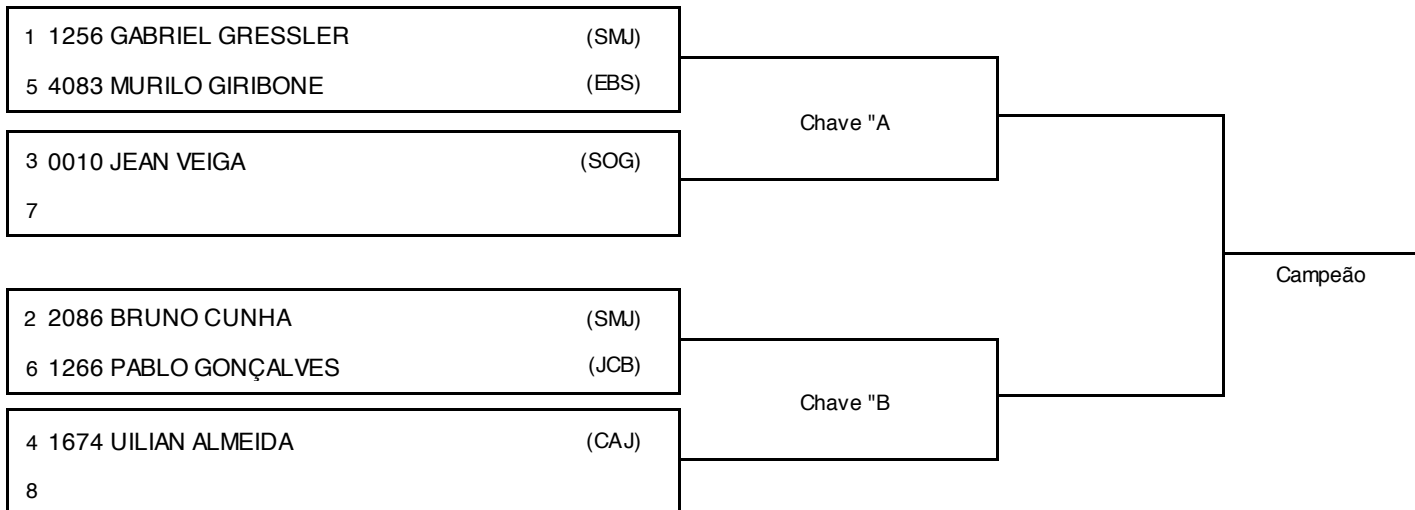

- 1º _____
- 2º _____
- 3º _____
- 3º _____

Responsável

Nome: _____

Assinatura _____



JUDÔ GAÚCHO 2016 / 1 COPA ROSÁRIO

ROSÁRIO, 10 abr 2016

Categoria:

#16 Atletas

SÊNIOR MASC // ABSOLUTO

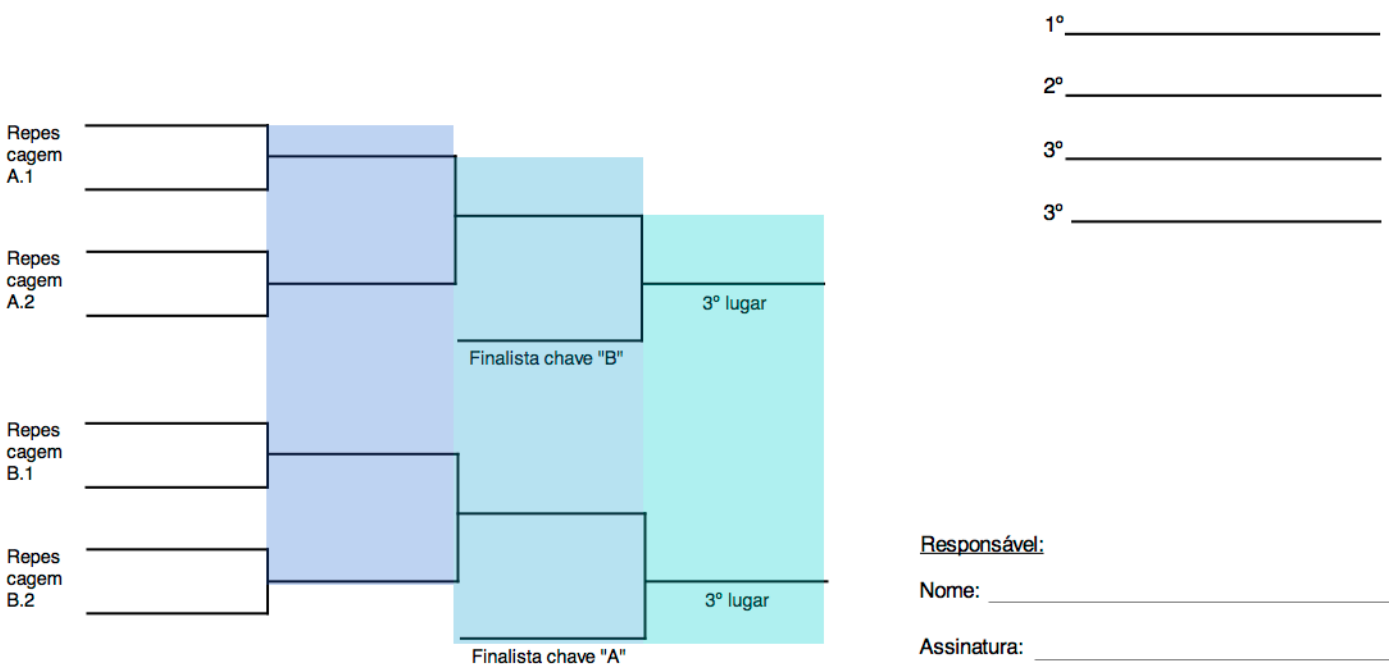
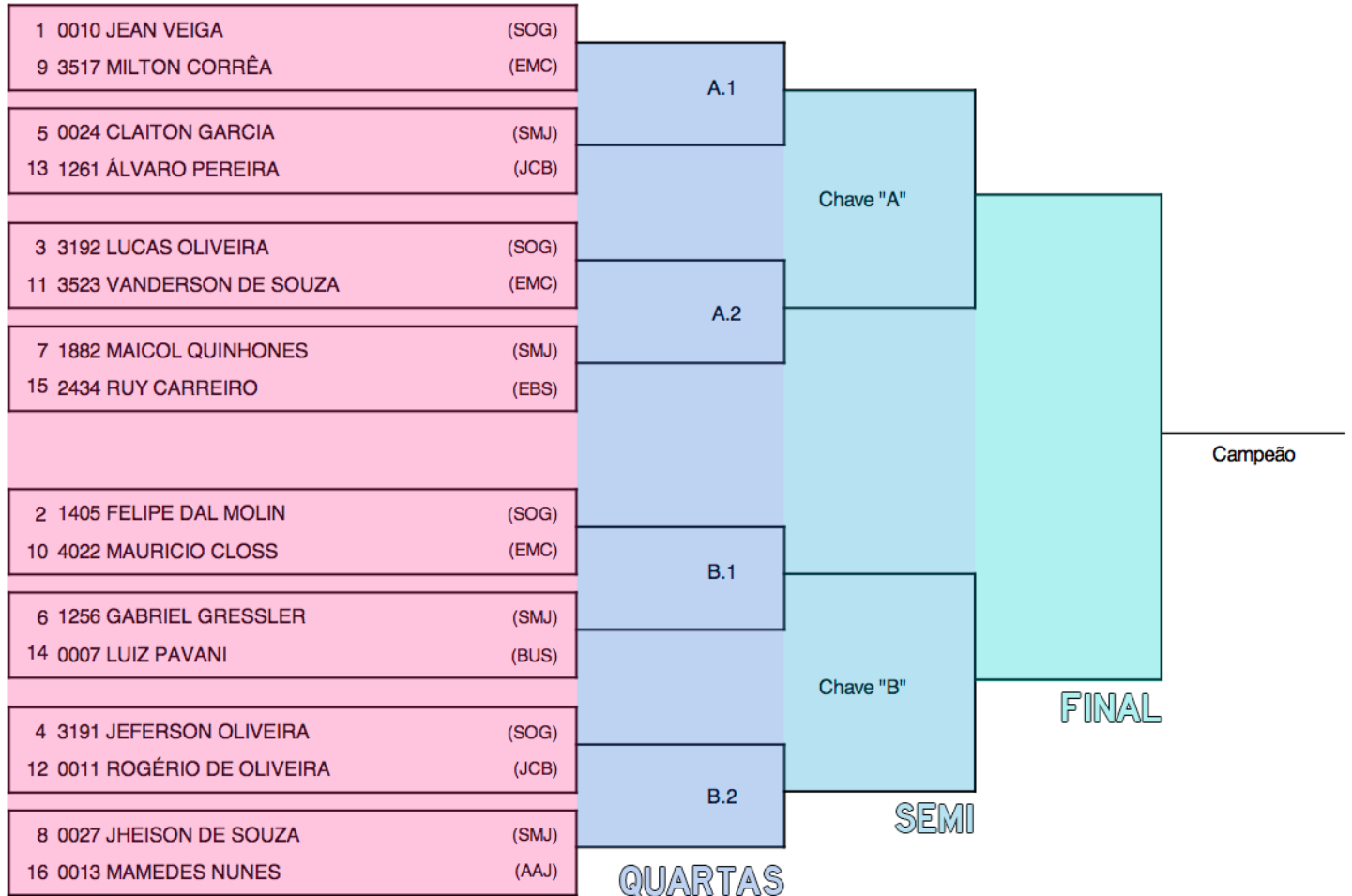



JUDÔ GAÚCHO 2016 / 1 COPA ROSÁRIO

ROSÁRIO, 10 abr 2016



Categoria:

#16 Atletas

SÊNIOR MASC // ABSOLUTO

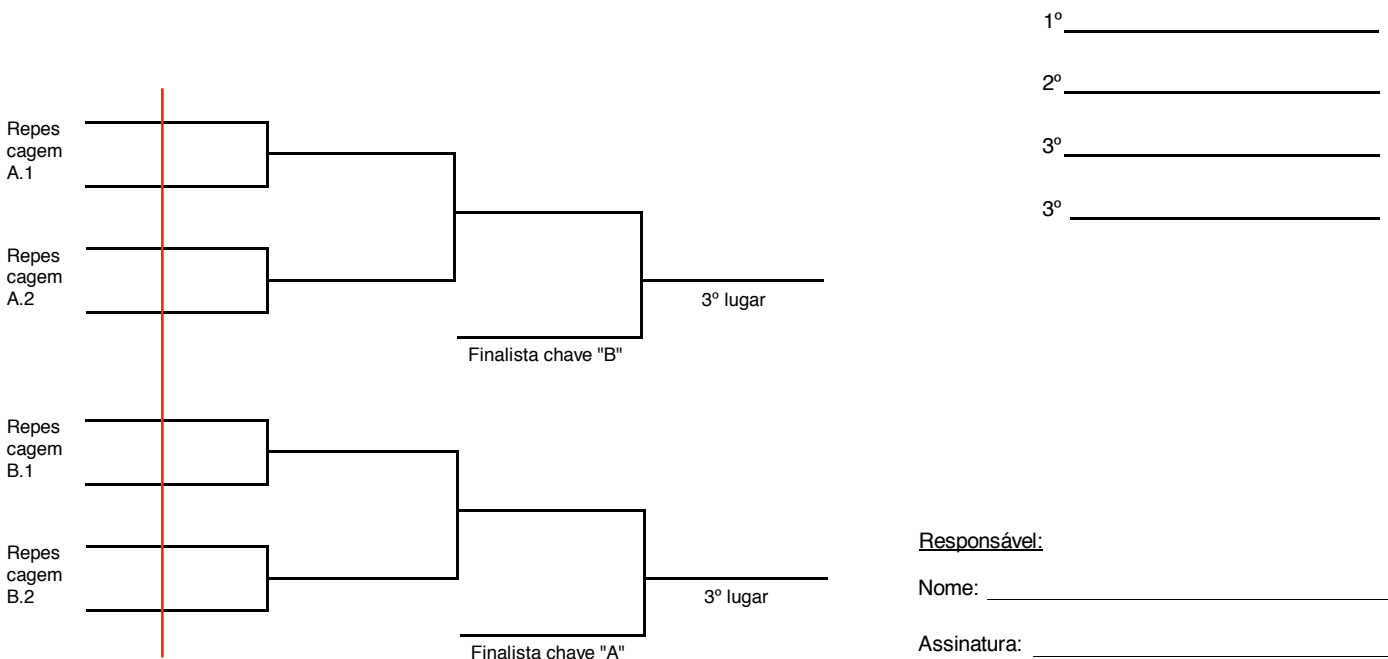
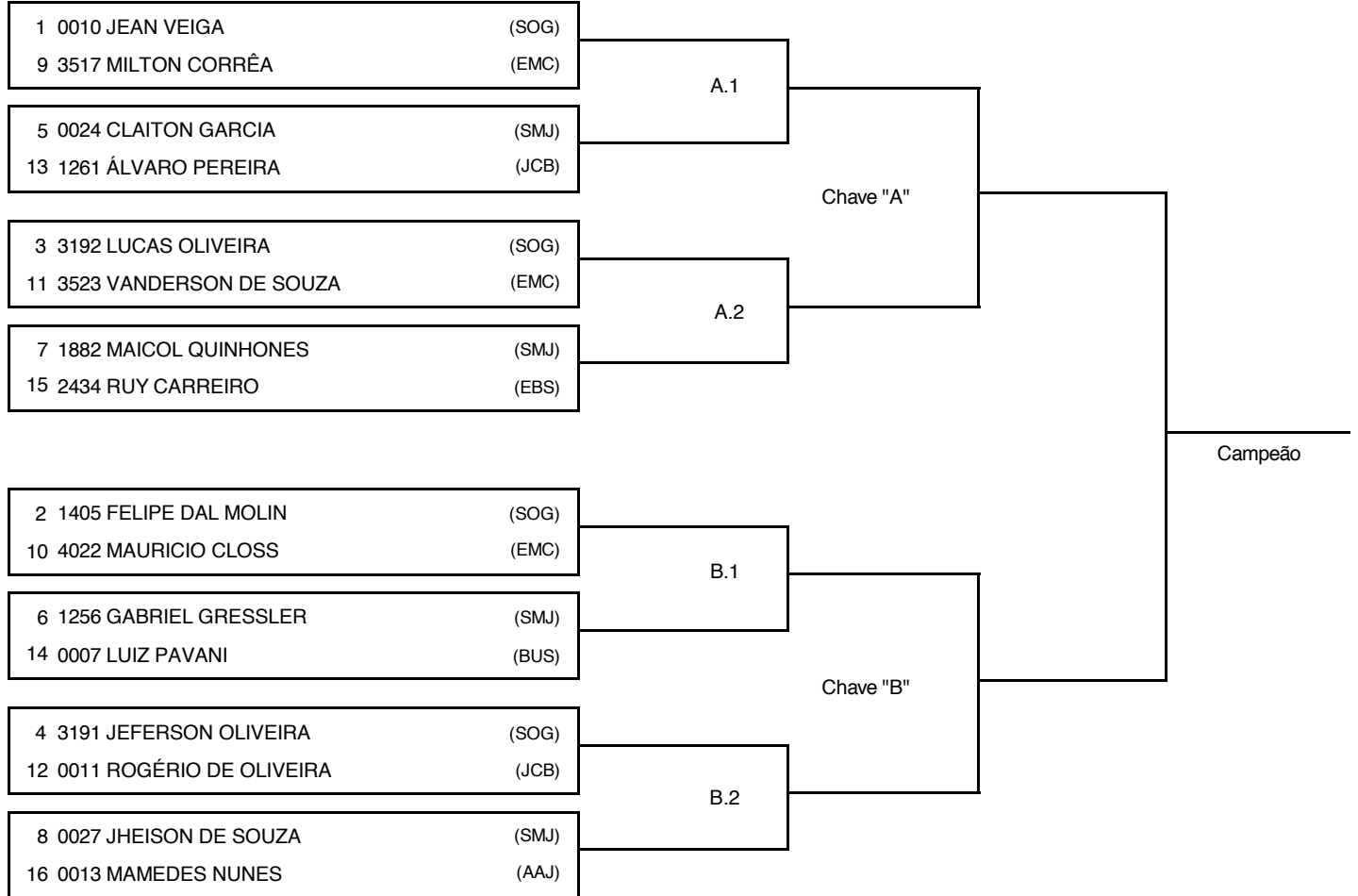

Responsável:

Nome: _____

Assinatura: _____



JUDÔ GAÚCHO 2016 / 1 COPA ROSÁRIO

ROSÁRIO, 10 abr 2016

SÊNIOR MASC // ABSOLUTO

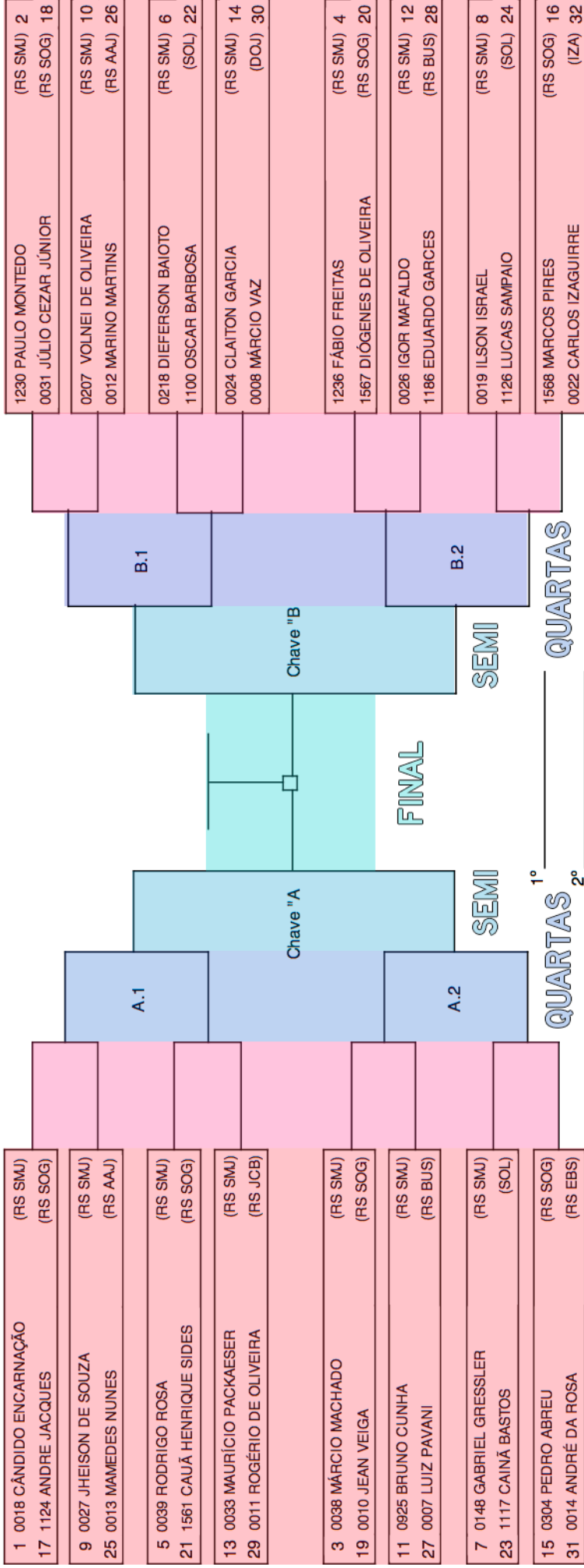



JUDÔ GAÚCHO 2016 / 1 COPA ROSÁRIO

ROSÁRIO, 10 abr 2016

SÊNIOR MASC // ABSOLUTO

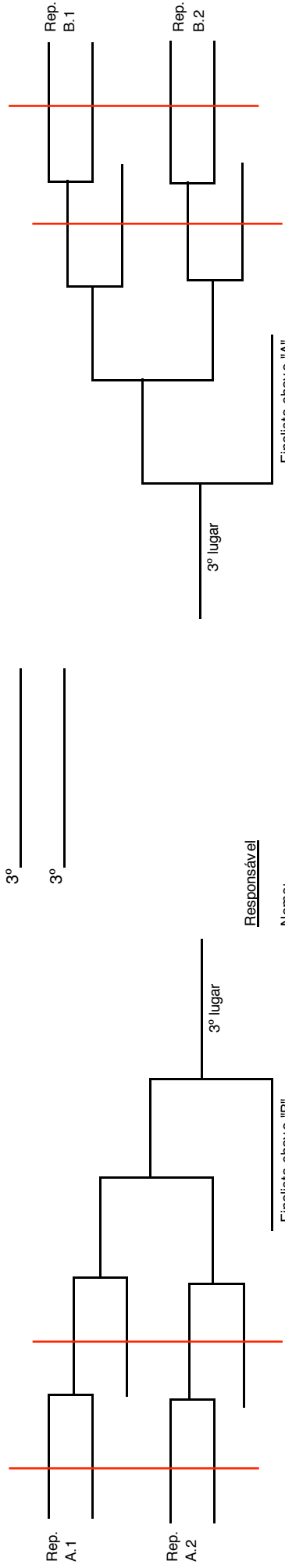
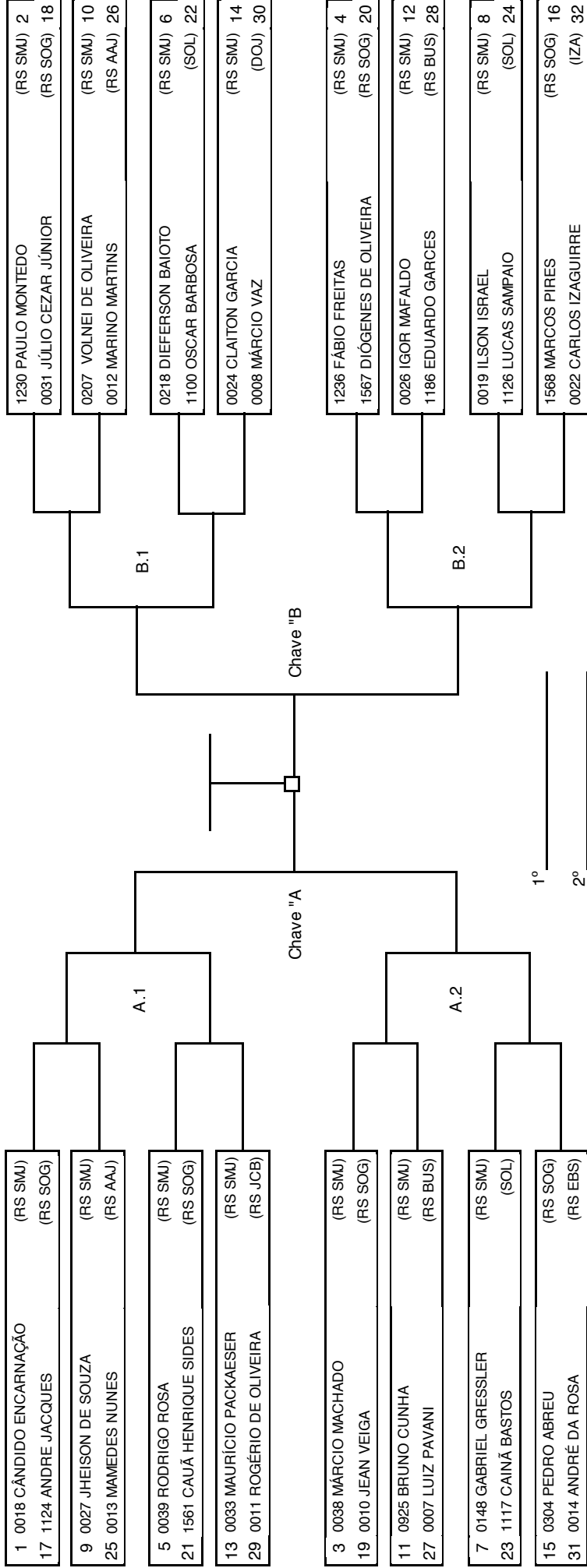

Responsável: _____
 Nome: _____
 Assinatura: _____



JUDÔ GAÚCHO 2016 / 1 COPA ROSÁRIO

ROSÁRIO, 10 abr 2016

#18 Atletas

SÊNIOR MASC // ABSOLUTO

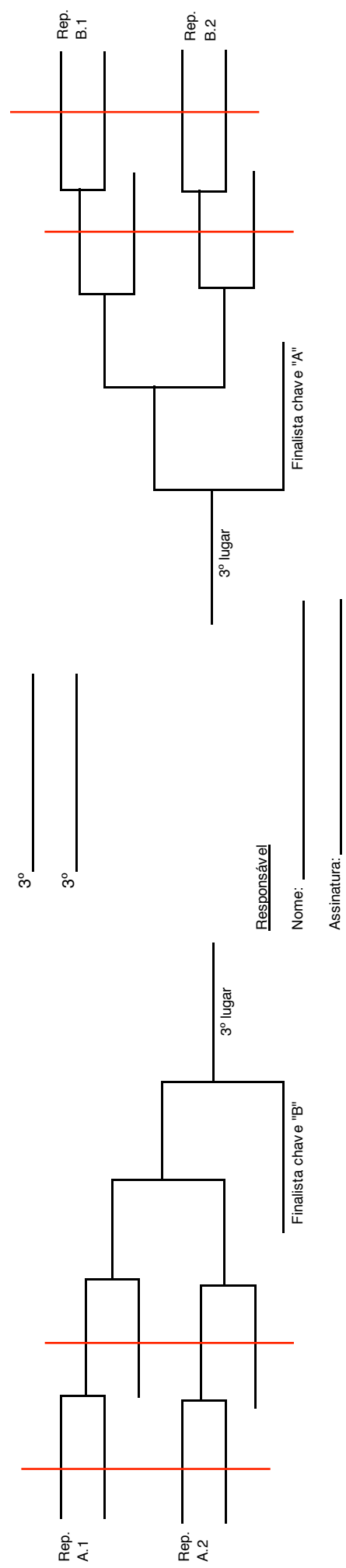
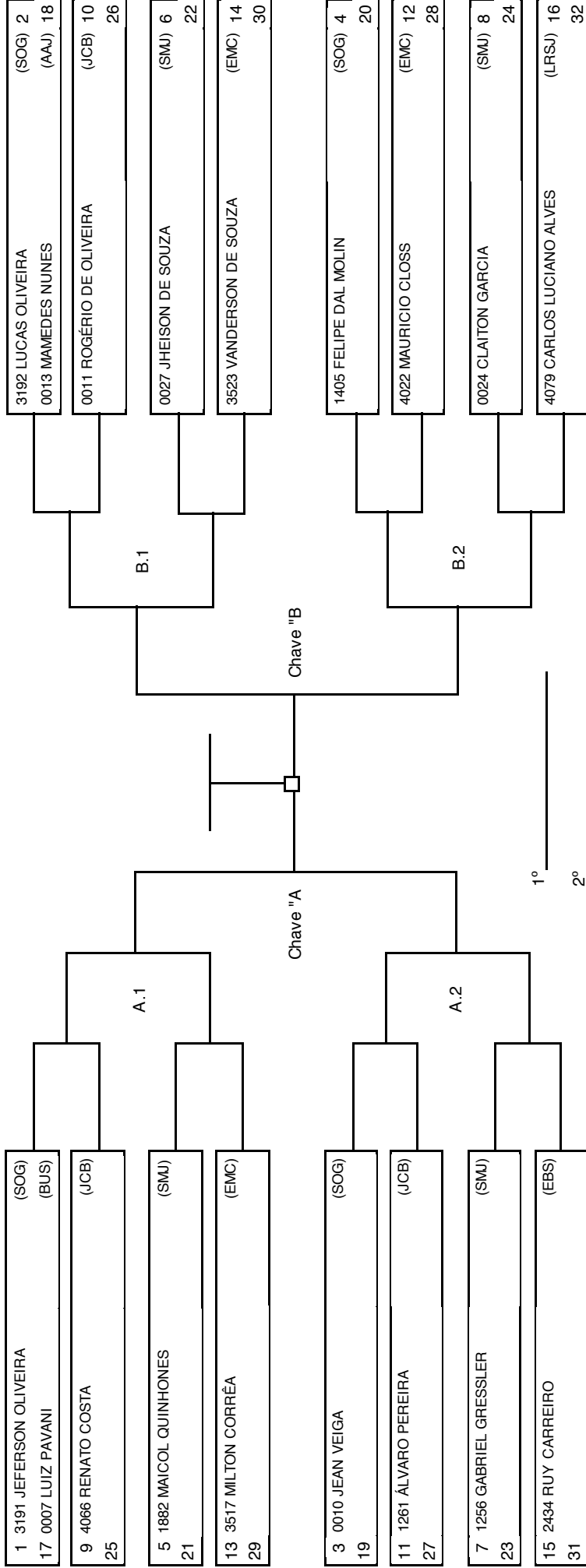

Responsável _____
 Nome: _____
 Assinatura: _____